

Mesure – mesure de position linéaire

POSITIONNEMENT D'OBJETS SUR UN AXE

Votre application exige-t-elle un positionnement précis et récurrent d'objets sur une ligne droite ? Dans ce cas, des systèmes de position linéaires avec technique sensorielle intégrée constitue la solution appropriée. Grâce à leurs différentes technologies de capteur, des exigences d'application spéciales peuvent être résolues de façon fiable – et cela indépendamment du fait que vous utilisez des modules à commande hydraulique, électrique ou pneumatique.

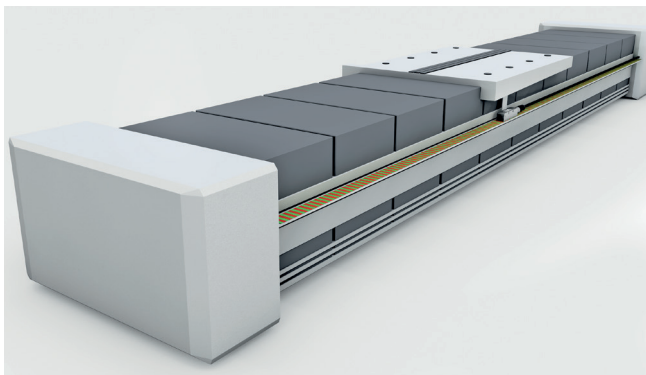

Signalisation en retour de la position de chariot actuelle avec un système de mesure de déplacement à codage magnétique linéaire

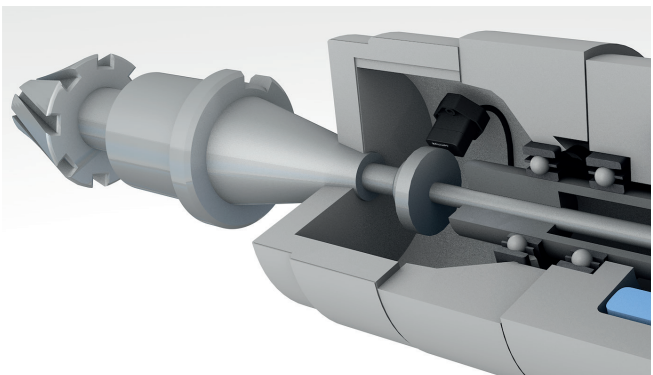

Détermination de la position d'une pince de serrage dans une broche porte-outil de machine avec un système de mesure de position inductif

Des pièces doivent être positionnées de façon précise sur le chariot selon un axe linéaire. Vous pouvez ainsi réduire le temps de fabrication à un minimum et garantir la qualité souhaitée lors de l'usinage des pièces. Des systèmes de mesure de déplacement à codage magnétique fixes le long de l'axe linéaire signalent en continu la position actuelle du chariot en temps réel à l'automate (API) – même si le chariot se déplace à une vitesse de déplacement de jusqu'à 10 m/s.

Sur une machine-outil, l'état de serrage d'une broche doit être surveillé en continu pendant l'usinage. Ceci permet d'améliorer les résultats sur la pièce et augmente simultanément la fiabilité du système complet. Des systèmes de mesure de position inductifs envoient un retour d'information continu à l'automate, afin de savoir si la broche est desserrée, serrée avec un outil ou serrée sans outil.



Grâce à sa précision exceptionnelle, le système de mesure de déplacement à codage magnétique est parfaitement approprié pour des entraînements linéaires.



Le système de mesure de position inductif, sa fiabilité de répétition et sa linéarité, constitue la solution idéale pour des applications telles que la surveillance de l'état de serrage.



Système de mesure de position magnétostrictif pour une précision élevée et, de ce fait, solution intégrable de façon optimale dans des vérins hydrauliques

Les technologies de capteur suivantes sont par exemple appropriées pour la mesure de position linéaire :

- **Les systèmes de mesure de déplacement à codage magnétique** peuvent être intégrés directement dans des entraînements linéaires. Ils existent sous formes compactes.
- **Les systèmes de mesure de position inductifs** fournissent des informations sur le serrage d'outil correct.
- **Les systèmes de mesure de position magnétostrictifs** sont principalement mis en oeuvre dans des entraînements hydrauliques. Dans ce cas, ils doivent disposer de la même résistance à la pression que le vérin hydraulique.